

КАК ЧИТАТЬ РАБОЧИЙ ЧЕРТЕЖ ПО ИЗГОТОВЛЕНИЮ ПАНЕЛИ

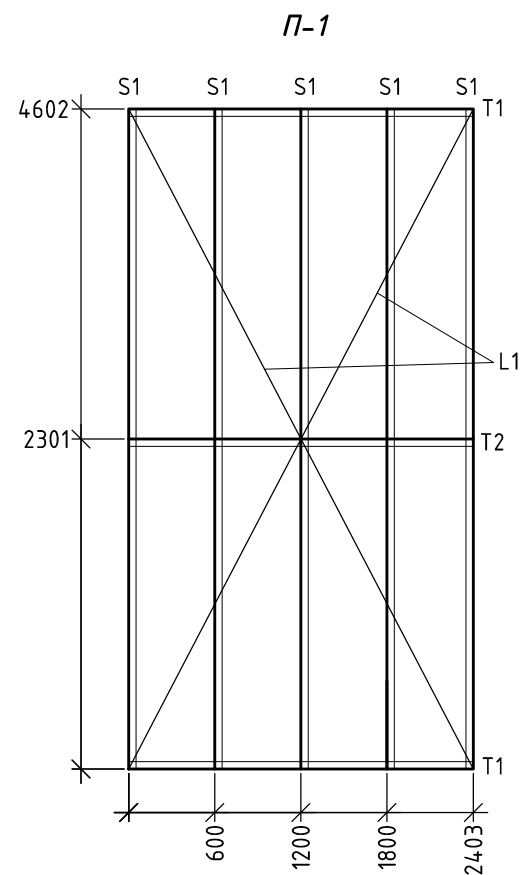

Общий вид панели. Согласно которому собирается панель.

- Указаны основные размеры панели.
- Дается расстояние расположения сборочных деталей.
- У каждой детали указывается позиция, которая ссылается на спецификацию.
- Жирными линиями помечены стенки профилей, тонкими ребра.
- Размеры указываются до стенки профиля.
- S стоечный профиль, T направляющий профиль, L диагональная лента.

В примечании содержится основная информация о панели и используемых материалах, а так же указания по сборке.

В шапке сборочного чертежа указывается исполнитель данного чертежа, наименование объекта, содержание чертежа, лист и кол-во листов в комплекте.

В спецификации указывается:

- Маркировка и номер панели. Пример: П-1.
- Сборочные детали панели и кол-во расходных материалов.
- Позиция деталей, наименование используемых профиля, длины профиля, масса на единицу детали.
- S - стоечный профиль
- T - направляющий профиль
- T с данным шаблоном - профиль имеющий отверстие для прохода стоечного профиля.
- L - лента диагональная.
- Количество и вид используемых Саморезов.
- Общая масса одной панели и общее количество панелей требуемых на для сооружения.

Спецификация панелей П-1

Поз.	Поз.	Профиль	Длина (мм)	Кол.	Масса, ед., кг	Примечание
П-1	S1	S 152x51x1,8	4597	9	14,99	Масса панели 158,01кг. Общ.кол. 4шт.
	T1	T 152x51x1,8	2403	2	7,16	
	T2	T 152x51x1,8	2403 (шаблон 1)	1	7,16	
	L1	L 30x1,5	2920	2	0,81	
	-	Саморез НГ 4.8x19		180	-	

Примечания:

1. Панели изготовить по технологии ООО "Адгезия металлоконструкции".
2. Материал конструкций: профиль гнутый из оцинкованной стали по ТУ 1120-001-92111115-2012
3. Соединения элементов панелей на саморезах НГ 4.8x19.
4. При соединении профилей минимальное расстояние от края профиля до самореза - 15мм.

						Наименование объекта			
Изм.	Кол. уч.	Лист	№ док.	Подп.	Дата	Объект	Стадия	Лист	Листов
						Объект	Р	1	1
							Панель П-1	ООО "Адгезия МК"	